



*Nederlandse Autosport Bond*

# ***SALOONSTOX***



# ***2024***



# 2024 ASE Saloonstox Reglement

Rijders wordt verplicht dit reglement goed en nauwlettend door te lezen.

Dit reglement zal nadrukkelijk gevolgd worden door keurmeesters en organisatie.

Bij overtredingen of andere onacceptabele feiten zullen passende maatregelen worden genomen.

## Algemene regels:

- a. Alle vlagsignalen moeten onmiddellijk gehoorzaamd worden.
  - **Groen:** Aanvang wedstrijd. Wanneer groene vlag gezwaaid wordt mogen de rijder op het gas.
  - **Rood:** Onmiddellijk stoppen! Dus ook niet langzaam rijden! Dit bevordert de opstelling bij de herstart.
  - **Zwart/ wit geblokt:** Finishvlag. 1 uitloopronde na start/ finish. Bij rood pas einde wedstrijd!
  - **Zwart:** Diskwalificatie. Direct stoppen op het middenterrein.
  -
- b. Het is verboden voor coureurs om drugs of alcohol te gebruiken. In Emmen mag op het rennerskwartier tijdens de wedstrijden helemaal geen alcohol genuttigd worden door coureurs. Men dient mee te werken aan blaascontrole.
- c. Er zijn geen passagiers toegestaan in de auto. Ook niet op het rennerskwartier.
- d. Saloonstox is een contact klasse waar alleen linksom rond geduwd mag worden en waarbij licht contact toegestaan is. Follow- in of inrijden op stil staande auto is verboden.
- e. In Emmen is het niet toegestaan om tijdens de race uit te stappen. Alleen in een onveilige situatie zal een vlagger tijdens de bewegend geel/ rode vlagsituatie hier bij helpen. Coureur moet direct naar het middenterrein.
- f. Een coureur is verantwoordelijk voor monteur en eventuele aanhang ten alle tijde. Eventuele gevolgen komen ook bij de coureur te liggen.
- g. Een coureur is er verantwoordelijk voor, zijn gedeelte in de pits net zo achter te laten als dat hij dit aan het begin van de dag heeft aangetroffen.
- h. In de pits is het alleen toegestaan om stapvoets te rijden. (dus geen testrondjes)
- i. Keuren gebeurt alleen in het bijzijn van coureur en keurmeesters. Dus zonder monteur of aanhang. Auto dient volledig wedstrijd klaar te zijn bij keuring, inclusief helm, nekband, overall, brandwerende onderkleding en handschoenen.
- j. Wedstrijdleiding kan op elk moment de auto aan een herkeuring onderwerpen.
- k. Wanneer een coureur bij andere organisaties voor zware delicten geschorst is, kan de wedstrijdleiding deze coureur weigeren.
- l. Een coureur dient minimaal 16 jaar te zijn en zelf de auto te besturen.
- m. Het is verboden om te ruilen van auto of coureur tijdens een wedstrijddag.
- n. Brandwerende/vertragende kleding is verplicht, te weten overall, onderkleding en handschoenen.
- o. Dragen van een deugdelijke nekband is verplicht.
- p. Het is verplicht een zeil onder de auto te hebben i.v.m. de vergunning. Hier wordt op gecontroleerd.
- q. Denk niet alleen aan je eigen veiligheid maar ook aan die van anderen bij het repareren, laden of lossen van de auto's.
- r. Organisatie is ten alle tijde gerechtigd om sancties te geven voor gebeurtenissen op en rondom de baan.

s. Tijdens elke race dient er te worden opgesteld. Bij deze klasse geldt het volgende:

- Witte dak: Bij de start/ finish lijn.
- Gele dak: Uitgaand bocht 4.
- Blauwe dak: Halverwege bocht 3.
- Rode dak: Halve wege rechte stuk aan de overkant van start/ finish.

**Tussen de groepen moet er 3 autolengtes vrij zijn.**

t. Lekke band of onreglementair gedrag betekend 'zwarte vlag' en dient men te stoppen en naar het midden terrein te gaan.

u. Er wordt gereden met AMB MX transponders voor het klassement en ronde tijden. Voor deelname met een transponder, zelf het transpondernummer doorgeven bij de inschrijving. De coureur is zelf verantwoordelijk voor zijn transponder en dient op eigen kracht over de finish te komen.

Wij adviseren om de transponder zo laag mogelijk te plaatsen in de auto met een gat van circa 10 bij 10cm. Zorg ervoor dat er zo geen elektronica of metalen constructie in de buurt van de transponder zit want dit verstoort het signaal heel erg.

De transponder kan ook aan de buitenzijde van de a- of b-stijl geplaatst worden.

v. Transponder is niet verplicht, zonder transponder word je niet mee geteld voor het klassement en is in de finale rijden niet mogelijk.

w. Laatste wedstrijd van het jaar is alleen voor rijders die eerder in het jaar ook mee hebben gereden.

- **Drank en drugs zijn te allen tijde verboden. Wanneer dit geconstateerd wordt staat hier gelijk 1 jaar schorsing op!**
- **Onnozel gedrag op en rondom de baan en rennerskwartier leidt tot direct opladen op de wedstrijddag!**
- **Geweld naar wedstrijdleiding, officials, keurmeesters, hulpverleners, medecoureurs of andere vrijwilligers leid tot levenslange schorsing!**

#### **Regels voor het bouwen van de auto:**

##### **1. Type auto:**

a. Alleen achterwiel aangedreven auto's (RWD).

b. Motorinhoud is max. 2 liter, **de originele motorcode moet duidelijk zichtbaar blijven.**

De enige uitzondering is de Ford 2.3 V6 met max. 35mm carburateur.

Vanaf 2024 alleen **originele injectie** of max. 35/35mm of 32/36 carburateur toegestaan.

Vanaf 2024 alleen zelfde merk motor en auto. Alleen met toestemming van de organisatie is het toegestaan om een andere merk motor in de auto toe te laten. **(ford 2.0 ohc, en 2.0 dohc zijn in alle autos toegestaan. De volvo 2,3 4 cilinder, en de ford v6 alleen als carburateur motor.**

**Bij verdenking van motortuning kan er verder onderzoek in gesteld worden met eventuele uitsluiting als gevolg.**

e. Auto's tot 1.250kg kenteken gewicht. De volgende auto's zijn onder andere toegestaan:

BMW E36, BMW E46, Ford Capri, Ford Scorpio mk1 hatchback, Ford Sierra, Ford Taunus, Ford Granada, Volvo 240 sedan en Volvo 340. Mocht er twijfel zijn neem dan contact op met de organisatie.

##### **2. Strippen auto:**

a. Al de spiegels, plastic en interieur verwijderen, enkel het dashboard mag intact blijven. Al het glas uit de auto halen, ook uit de ruitspanningen.

b. Bestuurdersdeur ontdoen van alles.

c. Volledige trekhaak en toebehoren verwijderen.

d. Beugels en afdekplaten voor reservewiel volledig verwijderen

e. Benzinetank volledig verwijderen.

f. Kuststof bumpers verwijderen.

### 3. H-frame:

- a. Een deugdelijk H frame met minimale kokermaten 50mm X 50mm X 3mm.  
Geen rodeo kooi oid. Hieraan deugdelijk bevestigd de accubak. De accubak heeft geen verbinding met de bodemplaat. Het H-frame is voorzien van een gesloten gladde gordelgeleider onder schouderhoogte waar de gordels niet vanaf kunnen glijden.
- b. Bij elke voet minimaal 2 bouten M12 met spiegelplaten of min. 5cm grote schijven door dak en vloer doorbouten.
- c. Dwarsbalk dient deugdelijk vast gelast te zijn aan staanders.
- d. De stoel dient op schouderhoogte stevig vastgemaakt te zijn aan de kooi.
- e. Topbar in frame min 40mm X 40mm, max 10cm vanaf dak.
- f. Het H-frame mag niet geknikt zijn of in de zelfde schuinite als de stoel staan. (achterover hellend)
- g. Voorbeeld hieronder:

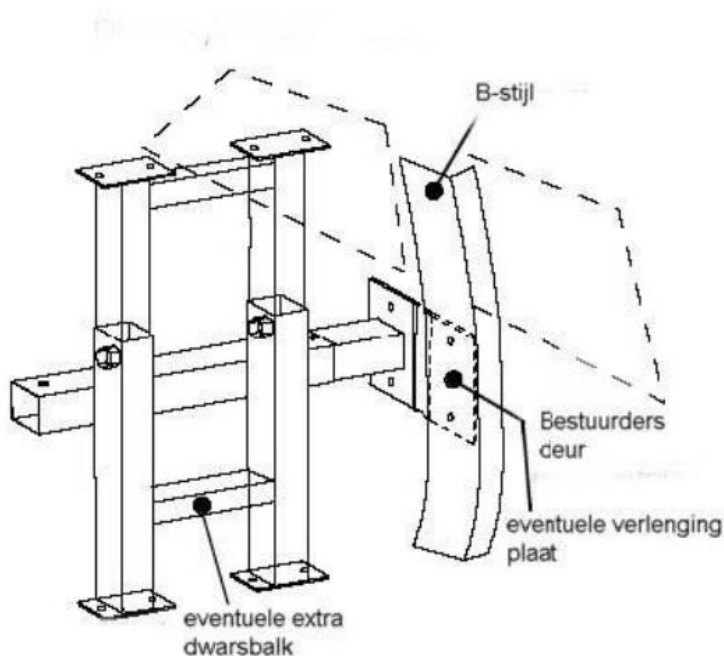

### 4. Duurplaat, voetenbak en dakplaat:

- a. De deurplaat is verplicht. Deze moet minimaal 10cm en mag maximaal 25cm voorbij de A en de B stijl komen, met een minimale hoogte van 40cm, en minimaal 10mm dik, met voorkeur voorzien van zettingen of opgelaste hoekijzers. De deurplaat moet met minimaal 6 bouten bevestigd zijn.
- b. Het is verplicht 2 bouten M12 door de A stijl en 2 bouten M12 door de B stijl te hebben.
- c. **Dakplaat verplicht. Het dient een metalen plaat te zijn van max 6mm. De plaat mag gelast of gebout worden. De afmetingen hiervoor zijn dat deze max 10cm overlappen achter de H-beugel.**
- d. Voetenbak of plaat is verplicht. Deze moet het volledige gedeelte van de vloer, waar de voeten zich bevinden, bedekken. Vloerplaat dient met minimaal 4 bouten minimaal M10 met carrosserieringen vast gezet te worden.

## 5. Versteving:

a. Motorkap dient goed vastgezet te worden, dit met maximaal 4 bouten of centerpennen. Motorkap op de originele plek houden dus niet verder naar voren en/of omvouwen. Bouten of centerpennen mogen maximaal 5cm boven moer of wartel uitsteken. Het is verplicht om de wartel te borgen met tape of trekbandje zodat deze niet te verliezen is. Driehoekige platen aan de achterzijde van de motorkap zijn verplicht. Deze mogen gelast of gebout worden. Eventueel hier strippen voor gebruiken. De overlapping van de motorkap mag maximaal 40cm lang zijn.

b. Het is verplicht een topbar degelijk in de bestuurdersdeur te lassen. In de overige deuren is een topbar toegestaan mits goed gelast. Elke deur en kofferklep mag vast gelast worden.

c. Het is toegestaan crashtubes te gebruiken. Dit mag alleen een losse koker zijn rondom bouten, draadeinden of centerpennen. Deze crashtubes mogen geen eindplaten hebben, vast gelast of vast gebout zijn.

d. Platen voor het vastzetten van de motorkap mogen niet groter zijn dan 15cm X 15cm. Het is toegestaan kleine kokertjes op chassis balk te lassen, dit niet groter dan 3cm X 3cm en niet langer als 5cm.

e. Voor en achterschermen mogen met maximaal 3 bouten per scherm vastgezet worden.

f. Het is toegestaan om maximaal 2 tunnelstrips te monteren.

j. Subframes mogen vast gelast worden met 4 plaatjes 5 x 5cm.

k. Het is toegestaan de stuurarmen en draagarmen te verstevigen. Dit door er extra materiaal aan te lassen. Deze dus niet vervangen door zelfgemaakte exemplaren.

l. Het is toegestaan om de voor- en achterbumper te vervangen door een koker, max koker 50mm.

m. Het is toegestaan om een verbinding te maken tussen de achterwielbakken, max koker 50mm. (veerpootbrug)

n. Het is toegestaan om tussen de achter veerpootbrug en de achterbumper een vakwerk te maken van max. koker 50. Zie onderstaande schets.

o. Een uitgebreide voorbumper is **verplicht** volgens onderstaande schets. Indien de hulpkokers waar de voorbumper aan bevestigd is tot achter de vooras komen, is verplicht om een koker min. 40mm vanaf de voorbumper, in één stuk, door de A-stijl op de B-stijl te lassen, alsook een verbindingskoker min. 40mm tussen de A-stijlen en/of de kokers. **Het is vanaf 2024 ook toegestaan om de bumper d.m.v. een koker tot aan de achterste wielbakken te verbinden. Alleen moet het evt kruis wat verbonden is met de achterbumper achter de wielbakken beginnen.**

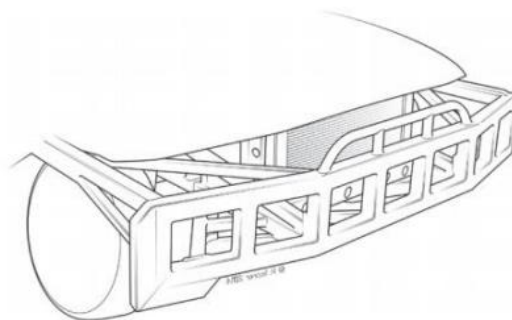
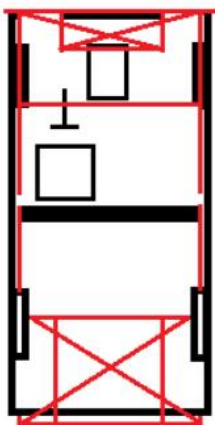

## 6. Brandstof systeem:

- a. Mechanisch aangedreven pompen mogen vervangen worden door elektrische pompen.
- b. De originele tank moet compleet verwijderd worden. De brandstoftank is een gelaste stalen tank (dus geen alu). Maximale inhoud 15 liter. Deze tank heeft geen scherpe uitstekende delen en is zo laag mogelijk aan de kooi bevestigd, om contact met arm of schouder te voorkomen. De tank mag op geen enkele manier lekken en moet voorzien zijn van een metalen vuldop. Alle aansluitingen dienen bovenop de tank te zitten. De ontluchting van de brandstoftank is voorzien van een terugslagklep, en eindigt onder de auto.
- c. Een kraan in de aanvoerleiding is verplicht en dient binnen handbereik van coureur bevestigd te zijn.
- d. Alle leidingen moeten originele brandstofleidingen zijn en in goede conditie; geen stalen of nylon omvlochten leiding, gas of tuinslang. De leidingen dienen deugdelijk bevestigd te zijn. In de auto mag ook koperen leiding gebruikt worden tot de schutboord, vanaf daar naar de blok weer met slangen.
- e. Brandstofslangen door het schutbord moeten beschermd worden door een rubber omhulsel.
- f. Bij het gebruik van een injectiesysteem (benzinedruk 5 bar of meer) moet men bewust zijn van de gevaren. Goed passende slangklemmen (geen te grote die niet goed vastgezet kunnen worden) gebruiken zowel in de auto als onder de motorkap. Met voorkeur dubbele slangklemmen.

## 7. Elektrisch systeem:

- a. Accu's dienen vastgezet te worden met een degelijke ratelsjorband of draadeinden met een metalen strip over de accu. De accupolen goed beschermen om kortsluiting te voorkomen, en de accu bedekken met een materiaal wat accuzuur tegenhoudt. Accu's moeten bevestigd worden aan de kooi.
- b. De bekabeling dient volledig geïsoleerd te zijn en op een correcte manier aangesloten.
- c. Ontsteking en starten met behulp van een schakelaar of contactgebeuren, op een dusdanige manier dat dit door de coureur altijd te onderbreken is. Vonkvrij starten is verplicht!
- d. **Een dubbele massaschakelaar is verplicht!** Deze moet op de voorkant van de beugel, aan de bijrijderskant bevestigd worden. Zodat de coureur of een omstander van buitenaf deze altijd kan bedienen. Dus ook duidelijk zichtbaar plaatsen voor omstanders. De andere massaschakelaar moet op de achterkant van de beugel aan de bestuurderskant bevestigd worden. Zodat deze door een omstander van buitenaf deze altijd kan bedienen.

## 8. Koelsysteem:

- a. Alle soorten watertanks moeten onder de motorkap blijven. Het is toegestaan een U-tank te gebruiken en mag zich enkel naast de motor en achter de carburateur bevinden, en niet verder naar voren uitsteken dan 5cm achter de voorkant van de motor. De watertank moet voorzien zijn van een overloop, deze moet zich onder de motorkap bevinden en onder de auto te eindigen. Bij gesloten motorkap mag geen koelslang in het zicht zijn.
- b. Er mag een grotere radiator aangebracht worden. Indien radiator verplaatst wordt naar buiten het motorcompartiment, mag deze uitsluitend achter de bestuurdersstoel worden geplaatst maar buiten het bestuurderscompartiment en moeten leidingen en koelers afgeschermd worden middels een gesloten metalen plaat vanaf de onderzijde tot minimaal de bovenzijde van de koeler en tevens d.m.v. een horizontale plaat over en ter grootte van de koeler en reservoir / expansievat.
- c. Indien er een koelsysteem met overdruk wordt toegepast moet er een expansie vat aangesloten zijn met een goed werkende overdruk beveiliging, alle leidingen goed geborgd middels degelijke slangklemmen, en beschermd als in punt 8 b. beschreven.

## 9. Motoren en versnellingsbakken:

- a. Het is toegestaan motoren en versnellingsbakken te wisselen. Motorsteunen en baksteunen mogen vervangen worden maar dienen op de originele punten van de auto bevestigd te zijn. Motorsteunen enkel op de vooras. Een normale versnellingspook-knop is verplicht!
- b. **Originele** Injectie is toegestaan **alleen de ecu mag vervangen worden, injectoren etc dienen origineel te blijven**. Turbo's, superchargers of andere vormen van drukvulling zijn niet toegestaan.
- c. Het ombouwen van motoren moet zo gebeuren dat de vuurwand origineel en compleet blijft. Eventueel een kleine opening voor ontsteking is toegestaan.
- d. Een plaat voor de motor is toegestaan. Zowel bij 4 als 6 cilinder. Deze mag niet groter zijn dan het originele distributiehuis.
- e. Het is ook toegestaan een beschermbeugel voor ontsteking, oliefilter of andere kwetsbare delen te maken.

## 10. Carburateur en inlaatsysteem:

- a. injectiemotoren mogen omgebouwd worden naar carburateur. Welk merk of type men hiervoor kiest mag men zelf weten. **Per 2024 is max. 35/35mm of 32/36mm carburateur toegestaan**. Inlaten dienen deugdelijk te zijn en van metaal vervaardigd. Er mag op geen enkele manier ergens brandstof lekken.
- b. De brandstof aanvoerleiding dient deugdelijk vast gemonteerd te zitten aan de carburateur, mét slangklem, en met voorkeur met een tyrip die de slangklem naar de carburateur trekt.

## 11. Banden, veren, remmen, assen, differentieel en uitlaat:

- a. banden en wielen dienen deugdelijk en passend te zijn. Het origineel aantal moeren of bouten van de auto dient aanwezig en gemonteerd te zijn. Het is verplicht de wielloodjes te verwijderen! Het is niet toegestaan noppen- of trekker banden te gebruiken. Het is niet toegestaan om touwen, gordels of andere dingen om de banden toe te voegen. Het is toegestaan om met binnenbanden en/of bandenflappen te rijden.  
**Vanaf het seizoen 2023 is het niet meer toegestaan om met rallybanden op de aangedreven as te rijden. Op asfalt zijn voorlopig alle wegbanden toegestaan met uitzondering de (semi)slickbanden. Bij groot verschil gaan we lijst met verboden banden van spedeworth national bangers overnemen)**
- b. Veren dienen deugdelijk vast te zitten en mogen op geen enkele manier van de auto los kunnen komen.  
**De veren mogen aangepast worden. Schokbrekers dienen origineel te zijn. (Geen verstelbare of scroefsets).**
- c. Remmen moeten werken, het is verplicht dit deugdelijk te hebben. Dit niet alleen voor eigen veiligheid maar ook dit van een ander (ook in de pits!)
- d. Differentieel mogen gewisseld worden. Sperdifferentieel toegestaan.
- e. Achterassen mogen gewisseld worden maar dienen op ongeveer de originele wijze vastgezet te worden. Dit verwisselen moet dusdanig gebeuren dat de bumperhoogte origineel blijft.
- f. Voorassen mogen gewisseld worden; max 4 x 5cm lassen. Bij twijfel vooraf contact opnemen met organisatie.
- g. Vooras (delen) mogen alleen met toestemming van de organisatie gewisseld worden door zelf maak constructies.
- h. De auto moet voorzien zijn van een uitlaatsysteem die onder de auto eindigt met demper.

## 12. Veiligheidsvoorschriften:

- a. Het is verplicht deugdelijke gordels (zonder rafels, scheuren etc.) te gebruiken. Deze dienen deugdelijk vastgezet te worden aan de kooi of voetenbak. Een vijf punt gordel is verplicht.
- b. Een fatsoenlijke hoofdsteun aan de stoel of kooi is verplicht. De stoel dient stevig vastgezet te worden aan de beugel en mag in geen geval loskomen tijdens de wedstrijd.
- c. Kuipstoel is toegestaan, mits in combinatie met een afneembaar stuur.
- d. Helm is verplicht, deze moet er netjes en onbeschadigd uitzien. Het schuim aan de binnenkant mag niet uitgedroogd of gescheurd zijn en moet voorzien zijn van het keurmerk E2205 volgens Europese norm. Een bril of vizier is sterk aan te raden in verband met de ondergrond.
- e. Deugdelijke nekband is verplicht. Hans-systeem is toegestaan.
- f. Het is verplicht een brandvertragende/brandwerende overall en handschoenen te dragen. (Nomex/ Proban/ EN 531). Sinds 2020 is het ook verplicht om met een brandwerende onderkleding met balaclava te dragen met de volgende minimale keurmerk FIA8856-2000 of FIA8856-2018 en SFI rating 3.2A/5.
- g. Een metalen buis/koker van minimaal 19mm mag op 1/3 vanaf de a stijl aan de bestuurders kant verticaal in de voorruit gelast of gebout worden. Het is toegestaan om stalen gaas met maximaal 50x50mm gaten in de ruimte tussen de a-stijl en de hierboven genoemde koker/buis te lassen aan de zijde van de bestuurder. Het gebruik van een raamband is ook toegestaan.
- h. Het H-frame is voorzien van een gesloten gordelgeleider op schouderhoogte, bestaand uit glad materiaal. Gordelbanden zo kort mogelijk bevestigen om rek zoveel mogelijk tegen te gaan. Hoek van de heupgordel tussen 45 en 55 graden. De heupgordel dient over het bekken te lopen. In geen geval over de onderbuik of benen. Bij 45 graden loopt de gordel over het snijpunt van zitvlak en rug vlak van de stoel. Hoek van de schouderbanden 5 graden naar beneden tot 30 graden naar boven. Schouderbanden dienen achter de bestuurder zo bevestigd te worden dat deze niet van de schouders kunnen afglijden.

Voorbeeld hieronder:

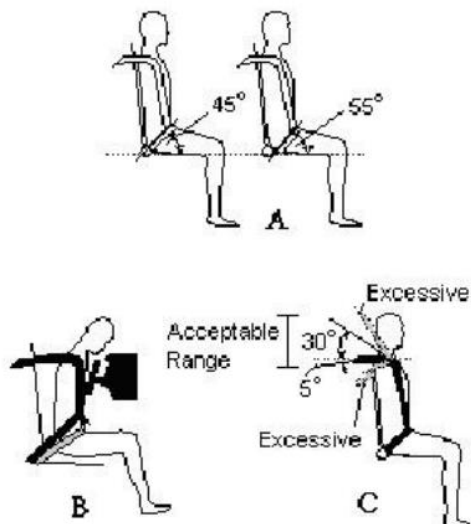



13. Dak nummer:

a. Het is verplicht een dak nummer te monteren op de auto. Hoogte hiervan moet 35cm zijn. De minimale breedte van de cijfers is 15cm. De plaat zelf moet een witte kleur hebben en het nummer moet zwart zijn. De plaat mag maximaal 3mm dik zijn en mag verder niet ter versteviging dienen.

b. Het startnummer moet aan beide zijden duidelijk zichtbaar zijn, en deugdelijk bevestigd zijn met minimaal 4 bouten m8. Dus geen zelftappers!

#### 14. Punten score en Grading:

a. Punten worden als volgt verdeeld:

Heats: 10, 9, 8, 7, 6, 5, 4, 3, 2, 1. Punten aflopend van nummer 1 tot en met nummer 10.

Finale: 20, 18, 16, 14, 12, 10, 8, 6, 4, 2. Punten aflopend van nummer 1 tot en met nummer 10.

b. Aantal ronden wat wordt verreden in de heats is afhankelijk van de aantal rijders in de heat.

Voor Emmen en korte baan op Ter-Apel geldt het volgende:

- Tot 24 rijders 12 ronden.

- Vanaf 25 tot 28 rijders 14 ronden.

- Vanaf 29 rijders 16 ronden.

- Finale is onafhankelijk van de aantal rijders altijd 20 ronden.

Voor eventuele lange baan Ter Apel geldt het volgende:

- Tot 24 rijders 10 ronden

- Vanaf 25 tot 28 rijders 12 ronden

- Vanaf 29 rijders 14 ronden

- Finale is onafhankelijk van de aantal rijders altijd 16 ronden.

c. De grade/ dak kleur wordt gebaseerd op type auto, type motor, ervaring van de rijder en hoe de rijder presteert tijdens de racedagen. Hiermee willen we ervoor zorgen dat iedereen een kans heeft om te kunnen en dat er genoeg strijd is op de baan.

d. De grade/ dak kleuren zijn als volgt van vooraan naar achteren:

wit, geel, blauw, rood.

De rijders krijgen de dak kleur toegewezen door de organisatie en horen dan in de toegewezen groep te starten. Eenmalig achteraan starten betekent de rest van de dag ook achteraan starten.

e. Opstelling van de finale gebeurt op basis van het dag klassement. Hiermee start de rijder met de meeste punten vooraan gevolgd door de rest.

f. Om de 2/3 racen wordt opnieuw gekeken naar de grade/ dak kleuren van de rijders en worden zij door de organisatie ingelicht naar welke grade/ dak kleur zij naar toe gaan. Winnaar van de finale gaat automatisch 1 grade/ dak kleur omhoog.

Voor 2024 zou dit na de racen van 8 juni, 1 september en 21 december zijn.

g. Omdat er vanaf 2024 7 wedstrijddagen voor de Saloonstox zijn worden de beste 5 daguitslagen alleen mee genomen voor het algemene Saloonstoxkampioenschap.

**Keurmeesters of wedstrijdleiding hebben het ten alle tijde voor het zeggen.**

**Onnodige discussies of woordenwisselingen zijn tijdens keuring niet gewenst.**

**Wanneer men vragen heeft kan men deze altijd van te voren stellen op [bangersemmen@hotmail.com](mailto:bangersemmen@hotmail.com).**

**Niet op de dag zelf met constructies aankomen waar men dan vragen over heeft.**